

橋梁長寿命化修繕計画策定の提案

**修繕コストの縮減と
長寿命化を図る**

橋梁群の
高齢化

対症療法型
維持管理の
弊害

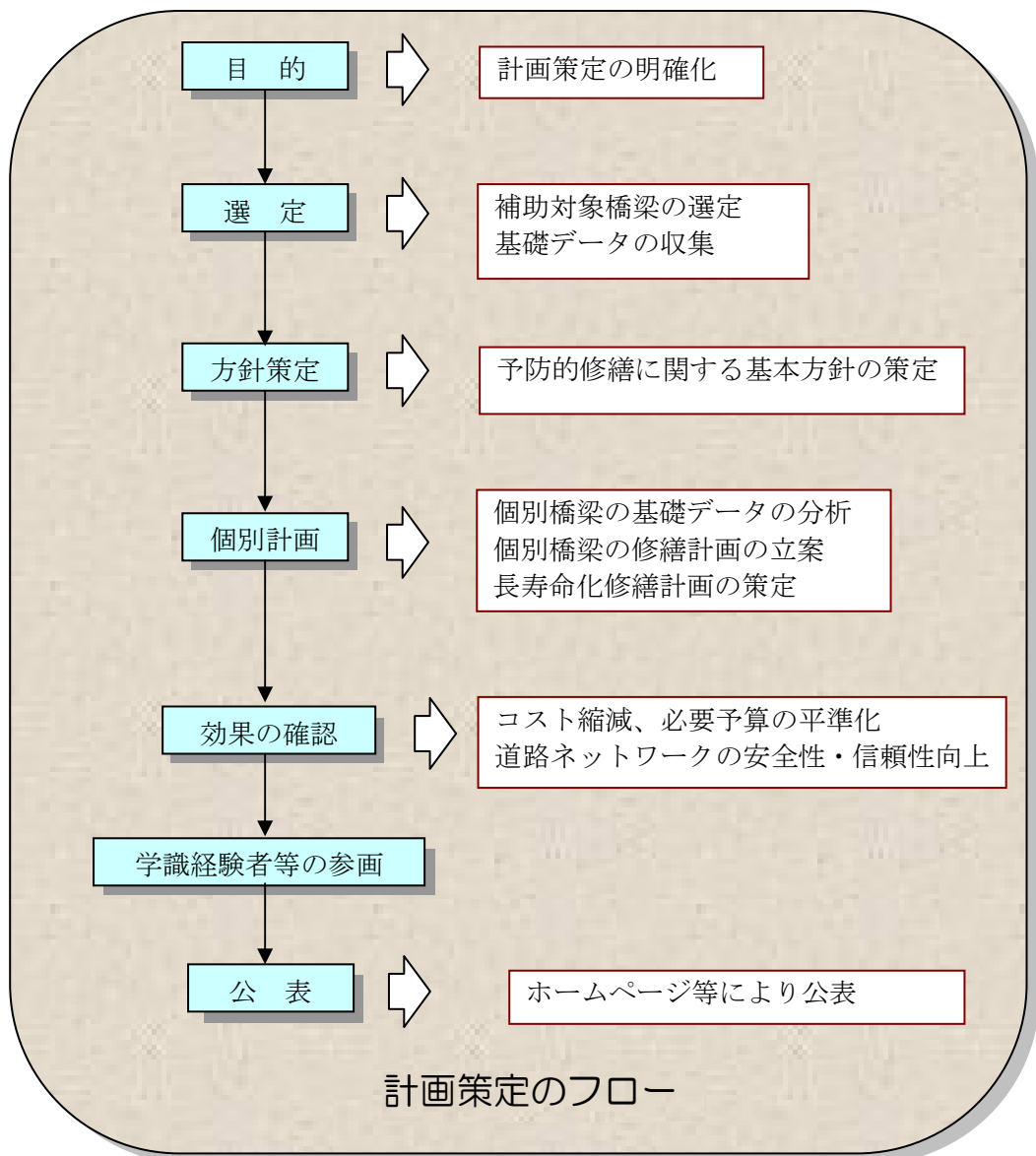

計画策定と修繕実施のフロー

計画策定に当たっては、**緊急輸送路等、重要な道路ネットワーク上にある橋梁を抽出し、社会的重要度に応じて、年度毎に橋梁データの収集(損傷状況が的確に把握できる収集と整理)**を行い、年次計画を作成する。

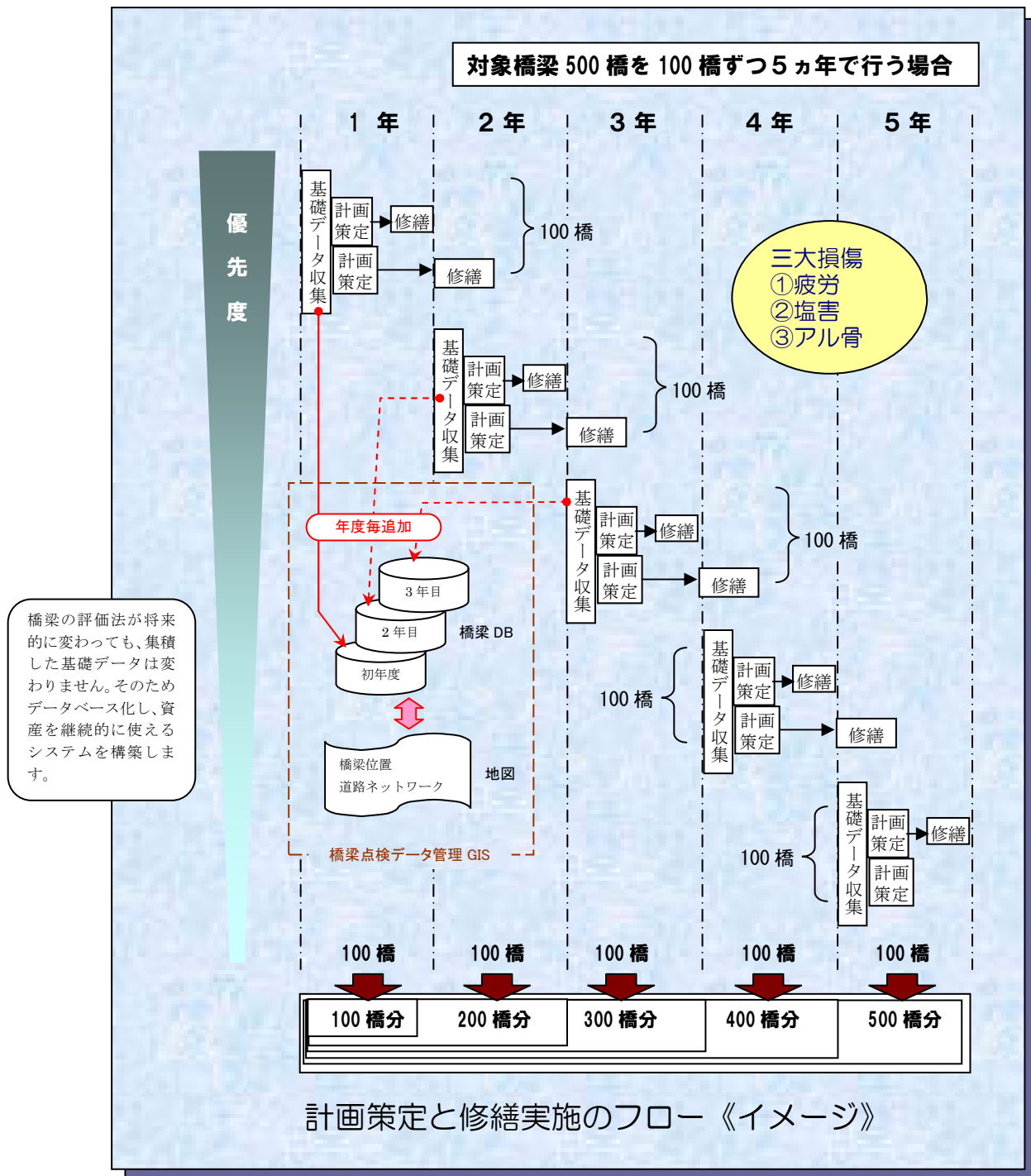

基礎地盤コンサルタンツ株式会社

<http://www.kiso.co.jp>



本 社 (03) 6861-8800
 関東支社 (03) 5632-6800
 中国支社 (082) 238-7227

北海道支社 (011) 822-4171
 中部支社 (052) 589-1051
 九州支社 (092) 831-2511

東北支社 (022) 291-4191
 関西支社 (06) 6536-1591
 海外事業部 (03) 6861-8885